



# S SERIES

La gamma S composta da 2 modelli manuali e 2 semi-automatici rappresenta la risposta Smipack alle esigenze di una clientela di tipo industriale alla ricerca di produzioni sino a *900 pacchi/ora*.

La série S comprend 2 modèles manuels et 2 semi-automatiques; elle représente la réponse de Smipack aux exigences de clients qui nécessitent des cadences industrielles jusqu'à *900 paquets/heure*.

Die Produktlinie S mit ihren 2 manuellen und 2 halbautomatischen Modellen stellt die Lösung des Unternehmens Smipack für die Anforderungen der Industrie mit Produktionszahlen von bis zu *900 Paketen/Stunde*.



# S560 - S560N - S560NA S870

Vantaggi e caratteristiche  
Avantages et caractéristiques  
Haupteigenschaften



**VALPREDA Srl**  
Alessandria - Tel. : 0131.223512  
Info@valpreda.it - www.valpreda.it  
**IMBALLAGGIO LOGISTICA E MOVIMENTAZIONE**

- Sistema di saldatura e termoretrazione in una sola operazione
- Lama saldante trattata PTFE
- Raffreddamento ad aria del corpo macchina
- Piatto portaprodotto mobile, svincolato dal supporto della bobina film per un migliore adattamento del film alle dimensioni del pacco da confezionare
- Rilascio automatico della campana
- Sistema di controllo Flextron® dotato di:
  - » pannello di comando LCD alfanumerico con scheda a microprocessore a 16 bit e relé a stato solido
  - » sezione di potenza modulare, separata dal pannello di comando e caratterizzata da relé a stato solido di maggiore durata
  - » possibilità di memorizzare fino a 10 differenti cicli di lavoro
- Ridotto consumo energetico
- Conformità normative CE

- Système de soudure et thermorétraction en une seule opération
- Lame soudante avec couverture en PTFE
- Refroidissement à air du châssis de la machine
- Plateau porte-produit mobile, pas lié au support de la bobine film pour mieux adapter le film aux dimensions du paquet à emballer
- Réouverture automatique de la cloche
- Système de contrôle Flextron® doté de:
  - » panneau de contrôle LCD alfa-numérique avec une carte à microprocesseur à 16 bits et relais à l'état solide
  - » section de puissance modulaire, séparée du panneau de contrôle et caractérisée par relais à l'état solide, qui durent plus longtemps
  - » possibilité de mémoriser jusqu'à 10 cycles de travail différents
- Consommation énergétique réduite
- Conformité aux normes CE

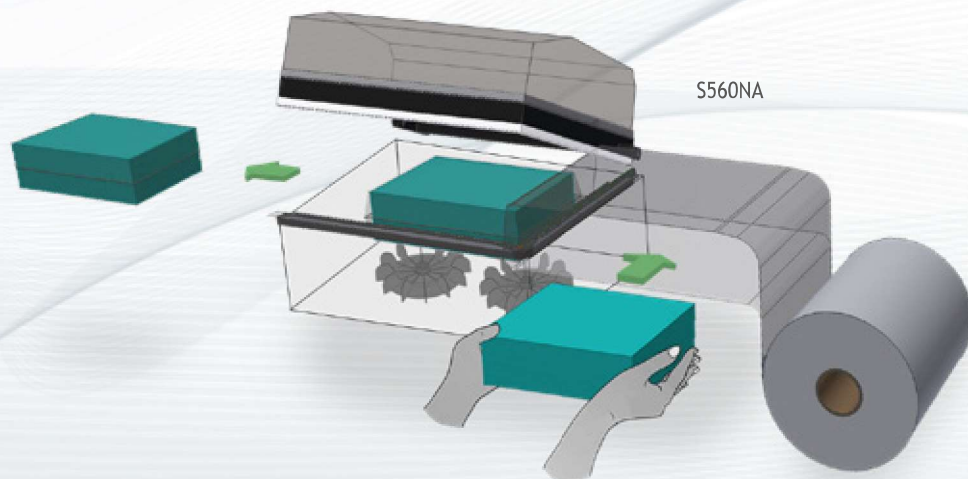
- System mit Verschweißung und Schrumpfung nur in einer Aktion
- PTFE-beschichtetes Verschweißmesser
- Luftkühlung des Maschinengehäuse
- beweglicher Aufnahmeteller, unabhängig vom Filmrollenhalter, um eine bessere Anpassung des Films an die Größe des zu verpackenden Bündel zu erzielen
- automatische Freigabe der Haube
- Kontrollsystem Flextron® bestehend aus:
  - » alpha-numerischem LCD Bedienungspaneel mit 16Bit Mikroprozessor-Karte und Festkörper-Relais.
  - » Abschnitt modularer Leistung, vom dem Antriebspaneel getrennt und gekennzeichnet durch Halbleiterrelais für eine längere Lebensdauer
  - » Speichermöglichkeit für bis zu 10 unterschiedliche Arbeitszyklen
- Niedriger Energieverbrauch
- Erfüllung CE-Normen



	PVC	Polyolefins
	11-30 my	7-30 my

# S560

Fino a 300 pacchi/ora  
Jusqu'à 300 paquets/heure  
Bis zu 300 Gebinde/Stunde

- Confezionatrice angolare manuale a campana
- Barra saldante: 560 x 430 mm
- Elettromagnete di ritenuta campana
- Regolazione in altezza del piatto di confezionamento interno

- Machine de conditionnement en L manuel à cloche
- Barre de soudure: 560 x 430 mm
- Electro-aimant de retenue cloche
- Réglage de la hauteur du plat de conditionnement interne

- Manuelle Winkelverpackungsmaschine mit Haube
- Verschweißstab: 560 x 430 mm
- Elektromagnet für den Haubverschluss
- Höhenverstellung des internen Verpackungsteller

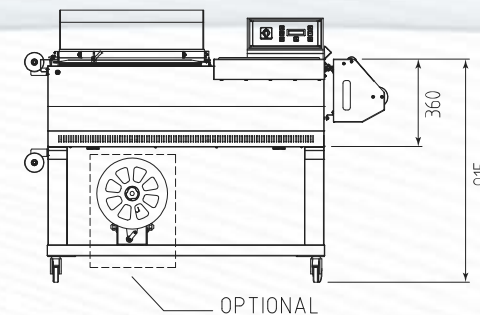
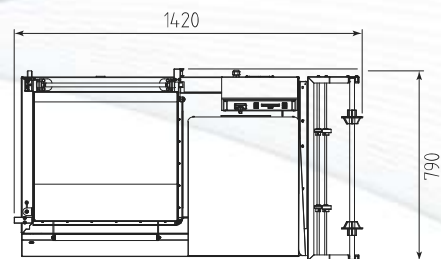

**VALPREDA Srl** Alessandria - Tel. - 0131.23512  
info@valpreda.it - www.valpreda.it  
**IMBALLAGGIO LOGISTICA E MOVIMENTAZIONE**